

外观要求:

1. 刨光处理
2. 不允许有毛刺
3. 托盘表面保证清洁, 无人为污垢。

技术要求:

1. 连接处用65mm螺纹钉
2. 板材厚度公差+2 -1
3. 各链接处用钉2-3个。

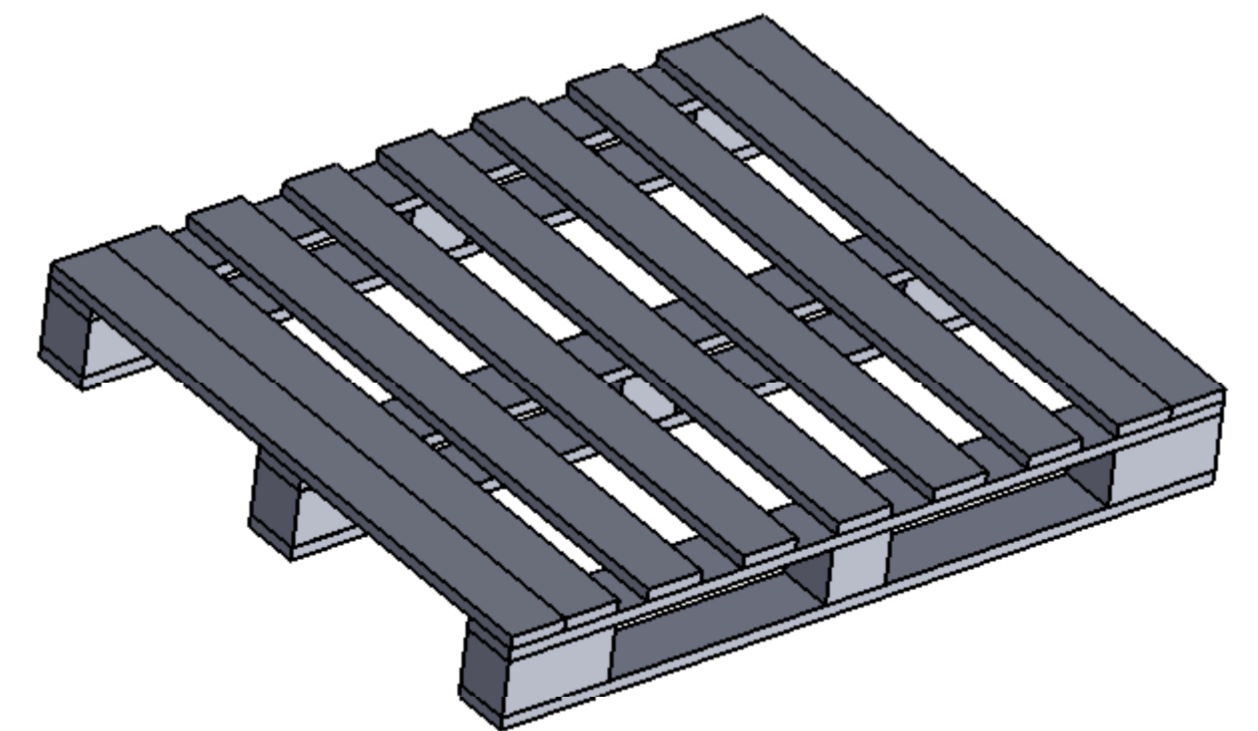
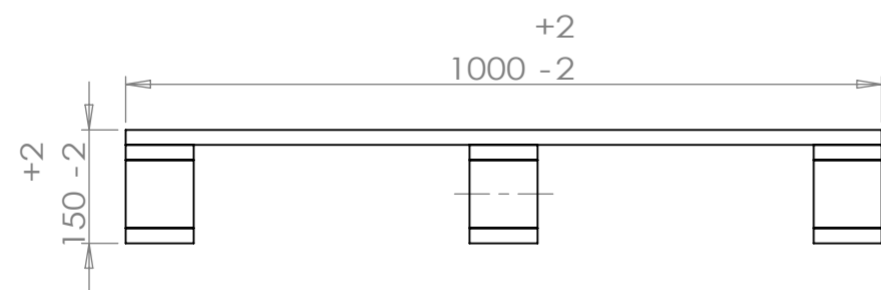

项目号	零件号	说明	数量
1	面板	1000*90*20	9
2	衬/底板	1200*90*20	6
3	墩2	100*90*90	3
4	墩1	180*90*90	6

										1200*1000		A2
--	--	--	--	--	--	--	--	--	--	-----------	--	----